



VAKUUM-GLASSAUGER

S1000

by Grip Lifting Equipment

Besonderheiten

- Hohe Qualität & Detailgenauigkeit
- Leichtes Design mit einem Gewicht von nur 85 Kilogramm
- Einfachere Handhabung kleiner Glasscheiben durch kompakte Grundgröße
- Die Gesamtgröße bietet eine erhöhte Sicherheit bei der Arbeit mit größeren Glasscheiben

KUNZE BÜHNEN

- Vermietung und Verkauf
- Schulungen und Service
- Ersatzteile zahlreicher Hersteller
- Partner in ganz Deutschland (+ AT und CH)
- Eigener Vertrieb in AT
- Erfahrung seit über 30 Jahren

www.kunze-buehnen.com

Die Firmen von KUNZE

KUNZE GmbH
KUNZE Vermietung & Service GmbH
KUNZE AT GmbH
KUNZE Spezialmaschinen GmbH

M. sales@kunze-buehnen.com
M. mieten@kunze-buehnen.com
T. 08062 726110



TECHNISCHE DATEN	S1000
Hebekapazität (Doppelkreis)	600 / 1000 kg
Gewicht	85 / 110 kg
Maße der Maschine (BxLxH) (max.)	900 (1560) x 1500 (2500) x 190 mm
Drehbereich	360° (mit 4 Feststellmöglichkeiten)
Kippbereich	90° (mit 6 Feststellmöglichkeiten)
Batterie	12VDC, 10Ah inkl. Ladegerät

Linientyp Lifter



110kg - SWL 1000kg- Linientyp Lifter

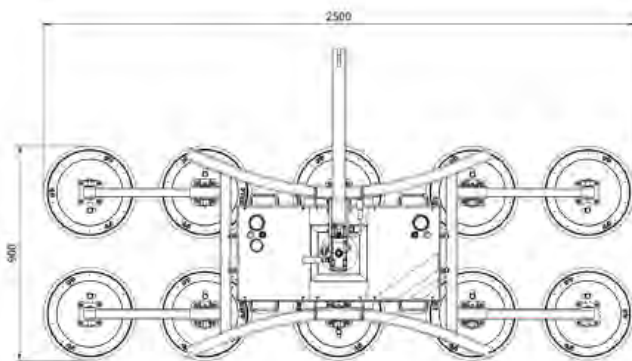

85kg - SWL 600kg- Spinnentyp Lifter

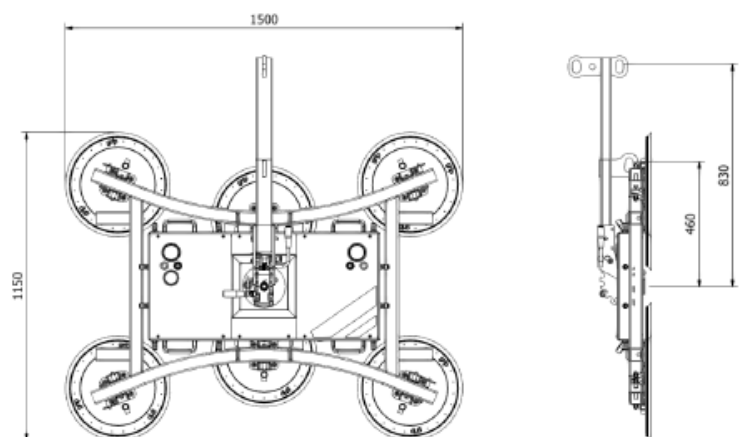

Optionale Extras

Funkfernbedienung - Reichweite bis zu 50 m

Verkürzter Tragarm

Schnellwechselbatteriesystem inkl. Ersatzbatterie

stabiler Transportwagen

Abnehmbare Abstellfüße





Spinnentyp Lifter

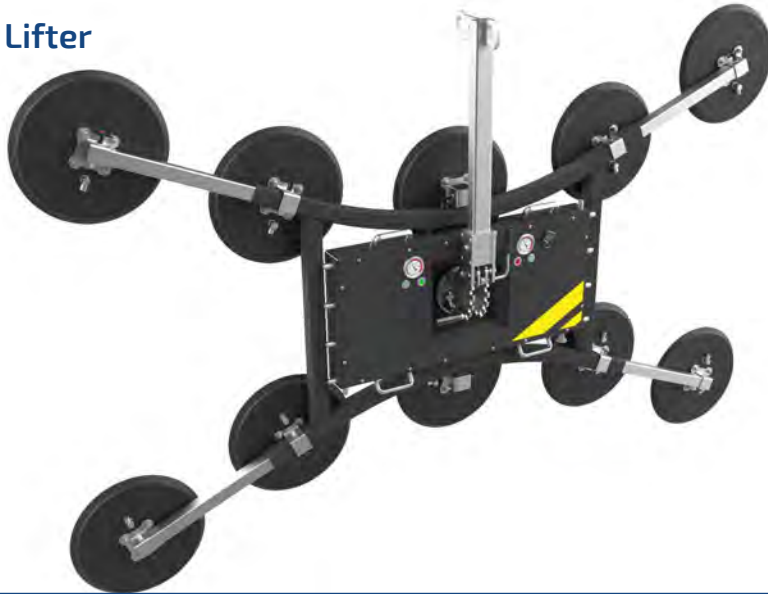

82kg - SWL 800kg- Spinnentyp Lifter

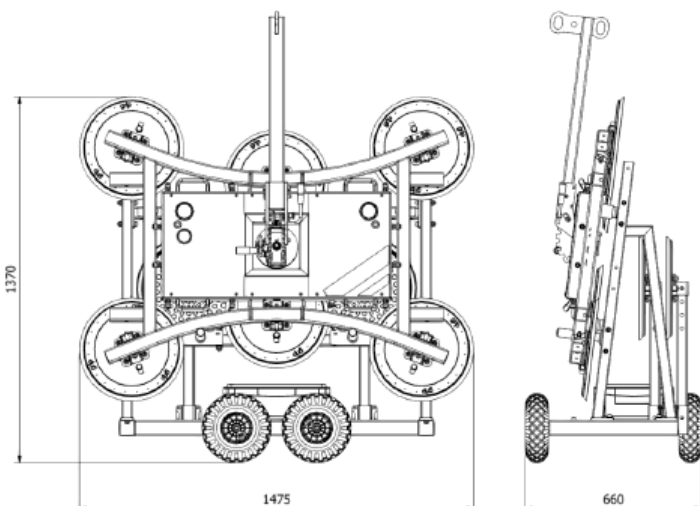
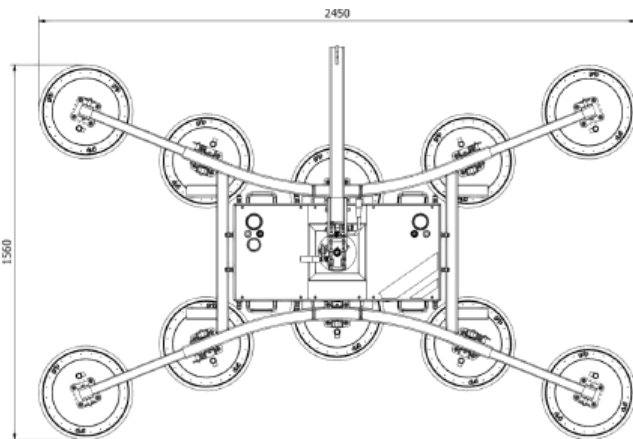

Einzigartige Funktionen:

- Extra kurzer Tragarm, somit auch für die Installation in engen Räumen geeignet
- Höhere Benutzerfreundlichkeit bei der Handhabung größerer Glasscheiben aufgrund des längeren Hebearms
- Einfaches Manövrieren des Materials durch enge Räume und Fensterrahmen mithilfe von sechs verschiedenen Feststellmöglichkeiten
- Das Doppelvakuumsystem gemäß EN 13155 bietet maximale Sicherheit und macht zusätzliche Sicherheitsgurte überflüssig
- Die gesamte Maschinenhöhe beträgt weniger als 200 mm, was das Arbeiten zwischen Fassade und Gerüst erleichtert



Multifunktionaler Vakuumheber

Der Vakuumheber Grip S1000 ist ein multifunktionaler Lifter, der sich durch ein hohes Maß an Qualität und Detailgenauigkeit sowie einen wettbewerbsfähigen Preis auszeichnet.

Die Lifter werden vom Hersteller in enger Zusammenarbeit mit dem Endverbraucher entwickelt. Dies führt zu Produkten, die sich durch genau die richtigen Details auszeichnen und die jeden Tag einfach zu bedienen sind.

Ein optionales und sehr praktisches Zubehör für den Vakuumsauger ist der Transportwagen (siehe Fotos). Der Vakuumsauger ist damit einfach und ohne großen Kraftaufwand transportierbar und kann auch darauf gelagert werden.

Der Wagen bietet Platz für jeder Konfigurationsvariante und kann bequem gerollt werden. Zudem ist eine Kiste integriert, die für Zubehör gedacht ist.

